

[Otra edición en: *Archivo Español de Arqueología* 42, n.º 119-120, 1969, 26-36. Editado aquí en versión digital por cortesía de Rafael Ramos Fernández, corregido de nuevo y con la paginación original].

© de esta edición digital, Fundación Universitaria de Investigación Alcudia de Elche.

Cerámicas del Cabezo Lucero, Rojales (Alicante)

Alejandro Ramos Folqués

[-26→]

Al poco tiempo de la liberación de España, el infatigable y perspicaz Padre Belda daba la noticia en la prensa de Alicante de haberse descubierto durante la guerra unas esculturas de piedra representativas del toro ibérico.

El Padre Belda avisó al entonces director del Museo de Murcia, don Augusto Fernández de Avilés, de este hallazgo, quien se trasladó al Cabezo Lucero, presenciando la recogida de los restos de aquellas esculturas y estudiando el yacimiento (¹).

Como ya indica Fernández de Avilés, este yacimiento no era desconocido en la arqueología española, siendo mencionado por P. París, Ceán Bermúdez y García y Bellido. Este yacimiento se valoriza a partir del hallazgo de los toros hispánicos, de los que dice Fernández de Avilés: "el hallazgo escultórico reviste suma importancia y hace inexcusable y urgente una excavación sistemática del cerro, especialmente en el área donde aquél se ha verificado, pues hay grandes probabilidades de encontrar algún ejemplar taurino completo".

Esto lo decía en el año 1941, sin que hasta la fecha se hayan llevado a efecto las deseadas excavaciones en dicho lugar; pero el maestro nacional de Rojales, don Pascual Ruiz López, entusiasta aficionado a la historia y a la arqueología, ha visitado dicho yacimiento repetidas veces, recogiendo los materiales a su alcance, los que, restaurados, ha tenido la gentileza de depositar en el Museo Municipal de Elche.

De la descripción de estos materiales, complementarios del estudio antes mencionado llevado a cabo por Fernández de Avilés, vamos a tratar.

Comprenden estos materiales: cerámica ibérica; cerámica denominada por E. Cuadrado ática de barniz negro, o precampana según Lamboglia; cerámica griega de figuras rojas, y otros objetos. [-26→27-]

¹ A. Fernández de Avilés: "Los toros hispánicos del Cabezo Lucero, Rojales (Alicante)", *AEspA*, 14, 1941, 513.

Cerámica ibérica.

1.—Vaso de forma ovoide, boca ancha, de barro rojo, lavado para alisar su superficie y con asa horizontal. Su decoración, de tipo geométrico, se halla dividida en dos zonas con grupos de pequeños palos verticales y grupos de semicírculos concéntricos, sobre bandas horizontales. Grupos verticales de pequeños trazos horizontales y otros grupos de líneas verticales que atraviesan casi toda la parte decorada. Su boca mide 210 mm. de diámetro. Su altura es de 285 mm. (fig. 1, n.º 1 y 2, fig., 2, n.º 26).

2.—Vaso cilíndrico con estrechamiento en su cuello y borde vuelto hacia afuera. De barro rojo y lavado. La decoración es de tipo geométrico, en dos zonas, entre líneas y bandas horizontales. La superior, con grupos de círculos concéntricos y otros grupos de losanges; la inferior la forma una cadena de círculos concéntricos. Su altura es de 190 milímetros (fig. 1, n.º 3 y 4 y fig. 2, n.º 27).

3.—Tapadera de barro con finas perforaciones, tal vez para pasar un hilo y sujetarla a la vasija. Ofrece dos tetones cuadrados contrapuestos. Su barro es rojo y se halla lavado para suavizar la superficie y decorarlo. La decoración la forman varias líneas y bandas, y junto a ellas varios grupos de semicírculos concéntricos, de los que salen hacia afuera grupos de dos o tres líneas ondulantes. Su diámetro, por los tetones, es de 90 milímetros, y su altura, 34 mm. (fig. 1, n.º 5 y fig. 4, n.º 28).

4.—Platito con borde vuelto al exterior y casi horizontal. Es de barro rojo, lavado, y ofrece una decoración de grupos de palos al exterior. Diámetro máximo, 152 mm.; altura, 21 mm. (fig. 3, n.º 6 y fig. 4, n.º 29).

5.—Plato incompleto, a falta de su borde, decorado en su exterior con grupos de líneas paralelas, verticales, que empalman en su parte superior con grupos de semicírculos. En su lado interno presenta dos zonas circulares de grupos de segmentos de círculo (fig. 3, n.º 7 y 8 y fig. 4, n.º 30).

6.—Vasito de barro gris, sin barniz. Diámetro de boca, 40 mm.; altura, 40 mm. (fig. 4, n.º 31).

7.—Copa con pie, de borde curvado hacia adentro, de barro rojo, sin barniz, pero al parecer pintado de negro mate. Diámetro de la boca, 50 milímetros; alto, 49 mm. (fig. 3, n.º 9, y fig. 4, n.º 32).

8.—Copa con pie, de borde casi recto, de barro rojo y pintado de negro mate. Diámetro de boca, 52, mm.; alto, 48 mm. (fig. 3, n.º 9 y fig. 4, n.º 33).

9.—Recipiente de barro rojo, tal vez tapadera, con botón circular, sin decoración alguna en su parte interior. La base del botón, plana, se halla decorada con nueve notas dentro de una circunferencia. Análoga decoración se halla en su base y hacia el centro del cuerpo de la vasija, y sobre una cenefa ancha, varios grupos de círculos concéntricos. Diámetro de la base, 150 mm.; diámetro del botón, 60 mm.; altura, 60 mm. (fig. 5, n.º 10 y fig. 4, n.º 34).

[-27→28-]

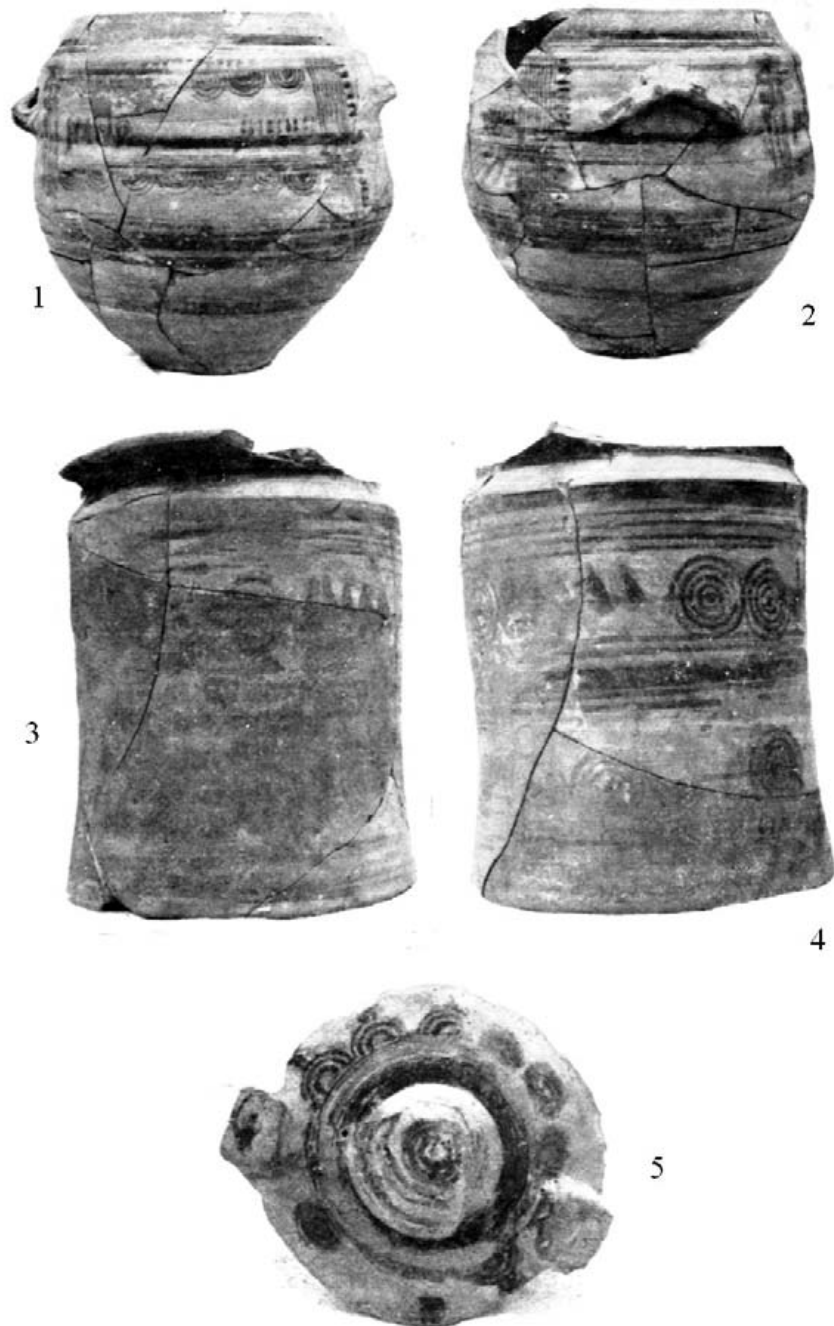

Fig. 1.- Núms. 1-5.

[-28→29-]

Cerámica ática de barniz negro.

Para el estudio de esta clase de cerámica seguimos las normas establecidas por Lamboglia y su tipología de formas (²).

10.—Cuenco de borde curvado hacia adentro con pie de anillo. Su diámetro en la boca es de 244 mxn., y su altura, de 71 mm. Forma 21 de Lamboglia (fig. 6, n.º 35). Decorado con palmetas.

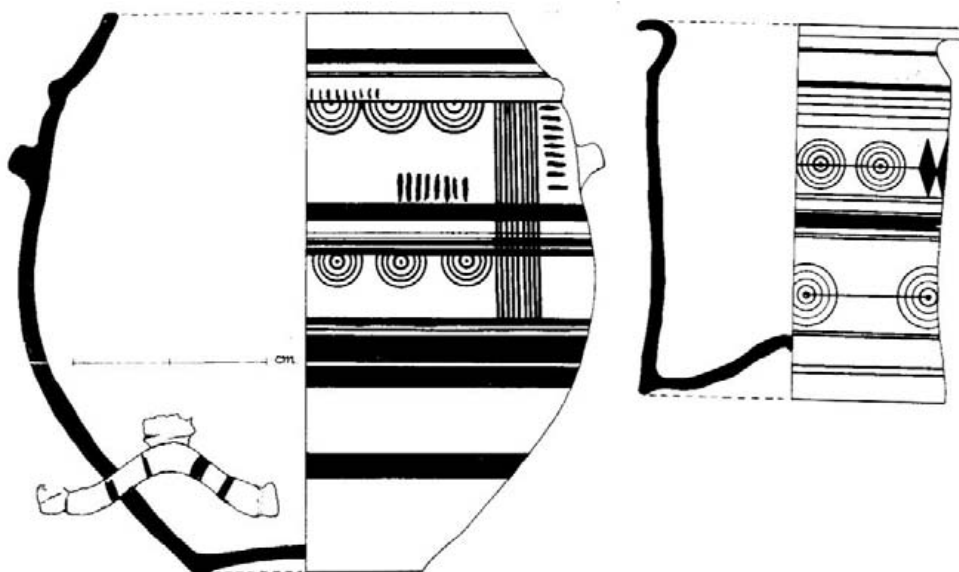

Fig. 2.- Números. 26 y 27.

11.—Cuenco de borde curvado hacia adentro con pie de anillo. Su diámetro en la boca es de 210 mm., y su altura, de 65 mm. Ofrece decoración impresa con palmetas combinadas. Forma 21 (fig. 6, n.º 36).

12.—Cuenco de borde curvado hacia adentro con pie de anillo que tiene en su base una uña, producida por una acanaladura. Su diámetro en la boca es de 148 mm., y su altura, de 46 mm. Decorado con palmetas combinadas. Forma 21 (fig. 6, n.º 37).

13.—Cuenco de borde curvado hacia adentro con pie de anillo y con uña en su base. Su diámetro en la boca es de 140 mm., y su altura, de 48 mm. Decorado con palmetas combinadas. Forma 21 (fig. 6, n.º 38).

14.—Cuenco de borde curvado hacia el interior con pie de anillo y con uña en su base. Su diámetro es de 120 mm. en la boca, y su altura, de 39 mm. Decorado su fondo con palmetas enlazadas. Forma 21 (fig. 6, n.º 39).

15.—Cuenco incompleto de borde curvado hacia adentro, con pie de

² N. Lamboglia: "Per una classificazione preliminaré della cerámica campana". *Atti del 1.º Congr. Int. di Studi Liguri*. Bordighera, 1950, 139.

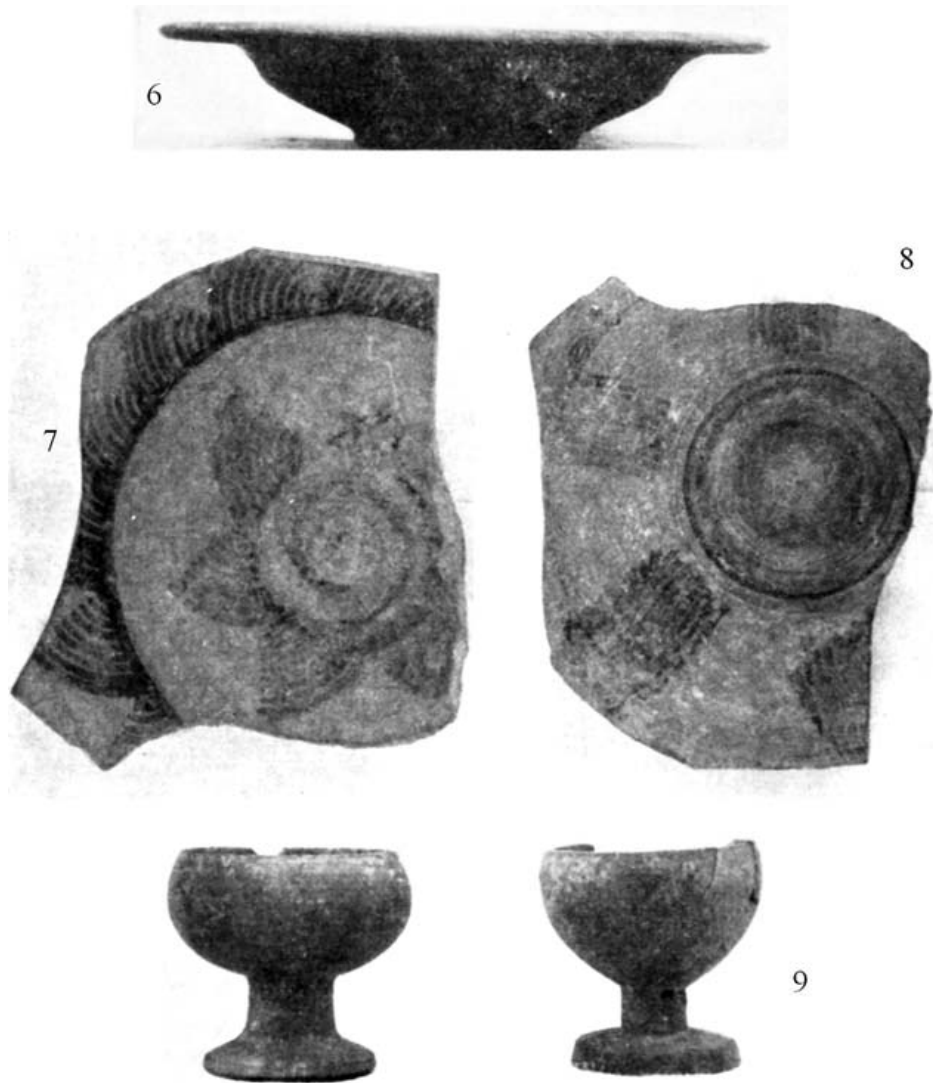

Fig. 3.- Núms. 6-9.

[-30→31-]

anillo y con uña en su base. Su diámetro es de 120 mm, en la boca, y su altura, de 44 mm. Decorado con palmetas enlazadas. Forma 21 (fig. 6, n.º 42).

16.—Pequeña copa o cuenco de cuerpo hondo y pie bajo. Sin decoración en su fondo. Diámetro de la boca, 60 mm.; altura, 36 mm. Forma 24 (fig. 5, n.º 11, y fig. 6, n.º 43).

17.—Otro igual al anterior.

18.—Pequeño plato con barniz negro brillante al exterior y pardo al interior. Formas 21-25. Diámetro de boca, 60 mm.; altura, 21 mm. (fig. 5, n.º 11 y fig. 6, n.º 44).

19.—Pequeño plato de paredes rectas que en cierta manera recuerda la forma 27. Ofrece barniz negro brillante al exterior y pardo en su interior. Diámetro de boca, 63 mm.; altura, 22 mm. (fig. 6, n.º 45).

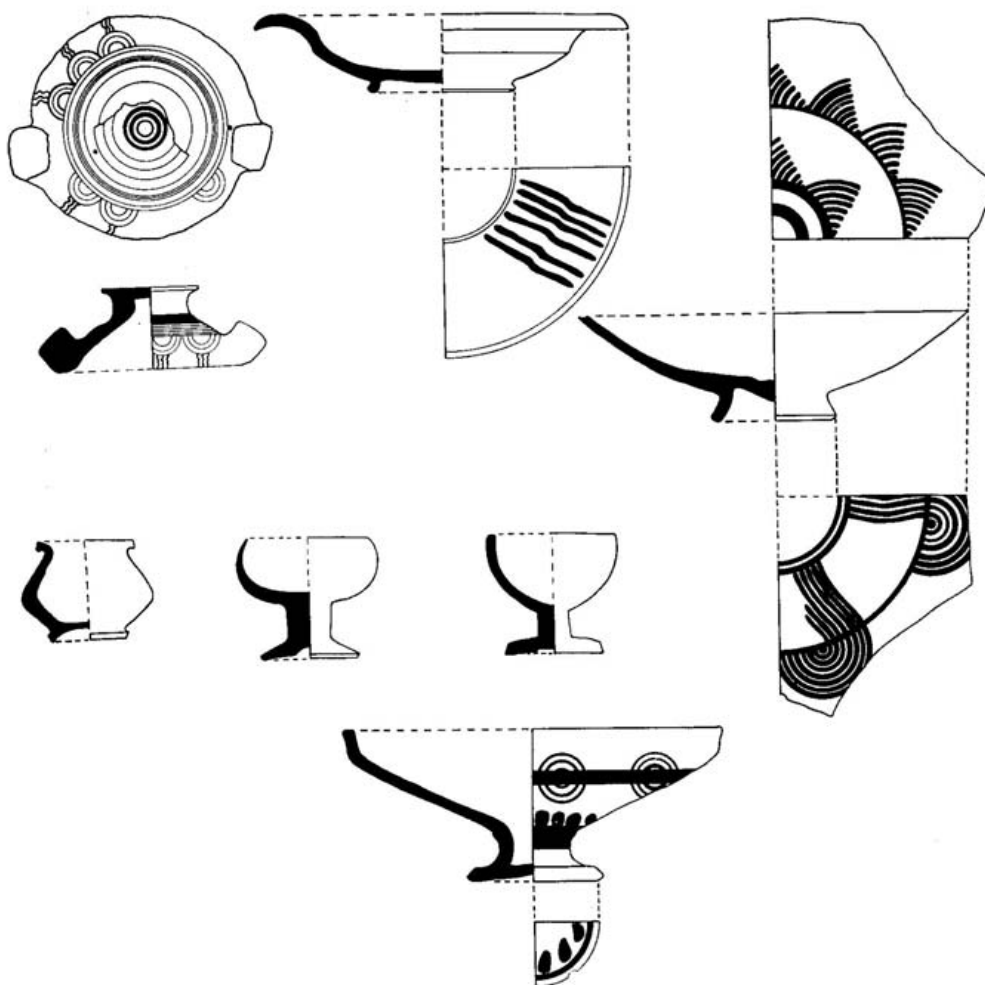

Fig. 4.- Números 28-34.

[-31→32-]

20.—Cuenco de paredes inclinadas, con borde aplastado hacia el exterior, y pie de anillo con uña. Decorado su interior con palmetas enlazadas. Su diámetro en la boca es de 240 mm y su altura de 80 mm. Forma 22 (fig. 5, n.º 12 y fig. 6, n.º 40).

21.—Kylix de pie bajo, decorado su fondo con circunferencias concéntricas y líneas radiales, presentando círculos rojos en su base. El diámetro de la boca es de 142 mm y su altura es de 55 mm. Forma 42 (fig. 5, n.º 13 y fig. 6, n.º 41).

22.—Lucerna con barniz negro poco adherente en sus lados (fig. 5, n.º 14 y fig. 6, n.º 46).



Fig. 5.- Números. 10-14.

[-32→33-]

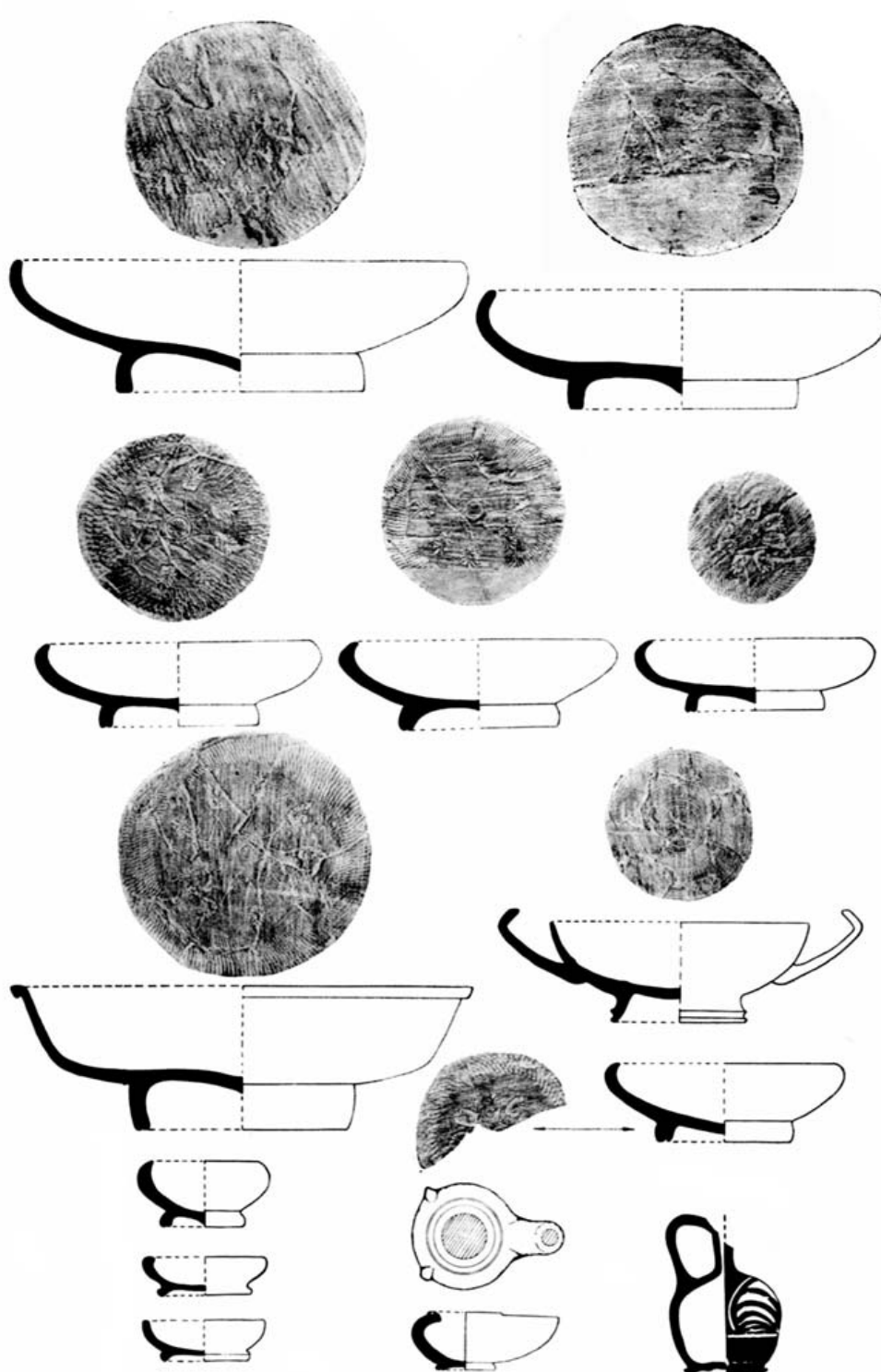

Fig. 6.- Núms. 35-47.

[-33→34-]

Cerámica griega de figuras rojas.

23.—Fragmento de vaso cuyo interior está barnizado de negro. El lado exterior nos muestra parte de la banda decorativa con una greca y un rectángulo akedrezado (fig. 7, n.º 15).

24.—Fragmento semejante al anterior, con barniz negro en su interior. En el exterior, parte de la cenefa de ovas en su borde (fig. 7, n.º 15).

25.—Fragmento de vaso del mismo tipo que los precedentes, cuyo barniz está muy picado, pero en el que se aprecia claramente una banda decorativa con dos grecas en su exterior. El interior, con barniz negro-marrón (fig. 7, n.º 15).

26.—Fragmento de crátera con una greca al exterior y sobre ella un pie humano. El interior sin barnizar (fig. 7, n.º 16).

27.—Fragmento de crátera con cenefa de grecas y sobre ella un pie incompleto. El lado interior sin barnizar (fig. 7, n.º 16).

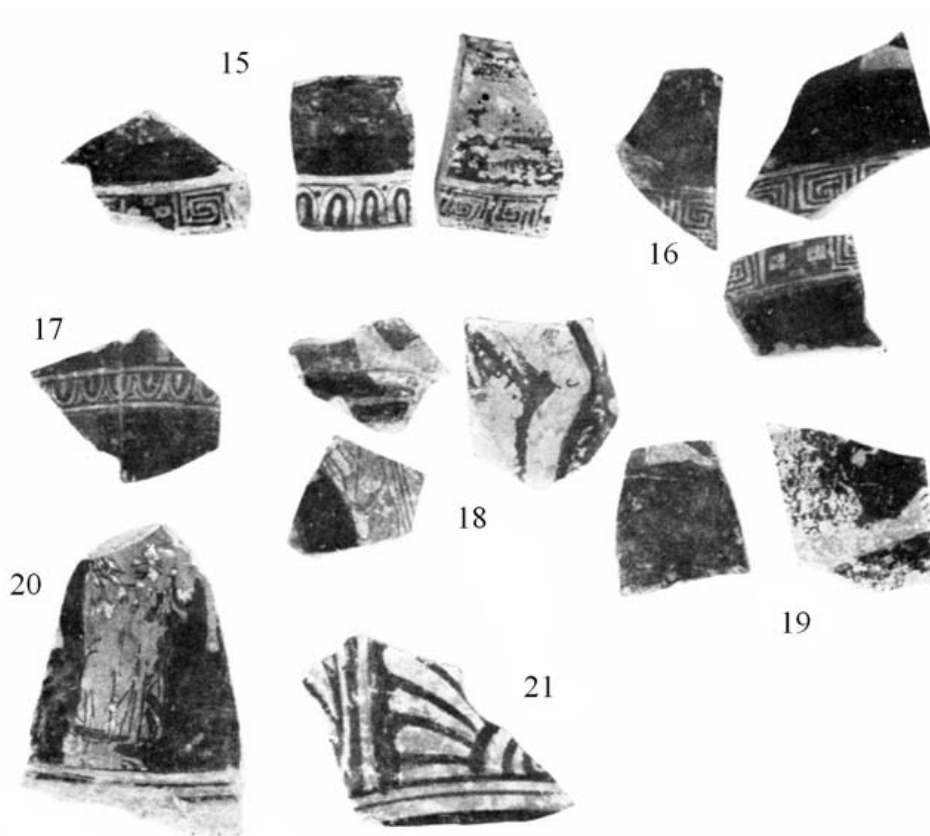

Fig. 7.- Núms. 15-21.

[-34→35-]

28.—Fragmento con zona de grecas y rectángulo ajedrezado en el exterior. El interior sin barnizar (fig. 7, n.º 16)

29.—Fragmento con zona de ovas. El interior sin barnizar (fig. 7, n.º 17).

30.—Fragmento decorado al exterior con un brazo humano. Sin barnizar en su lado interno (fig. 7, n.º 18).

31.—Fragmento de crátera sin barnizar al interior. En su lado externo, una pierna desde el tobillo hasta el muslo (fig. 7, n.º 18).

32.—Fragmento que en su lado exterior ofrece las líneas de un vestido. El lado interno sin barnizar (fig. 7, n.º 18).

33.—Fragmento tal vez de crátera, en el que en su lado externo se halla un pie. El lado interno sin barnizar (fig. 7, n.º 19).

34.—Fragmento que en su lado exterior tiene un brazo y una mano. El lado interior sin barnizar (fig. 7, n.º 19).

35.—Fragmento de un vaso de pie alto, tal vez un lebes, con barniz marrón en su interior. Al exterior una figura incompleta, faltándole la parte superior, con himation (fig. 7, n.º 20).

36.—Fragmento de crátera (?) con una palmeta. El interior con barniz negro (fig. 7, n.º 21).

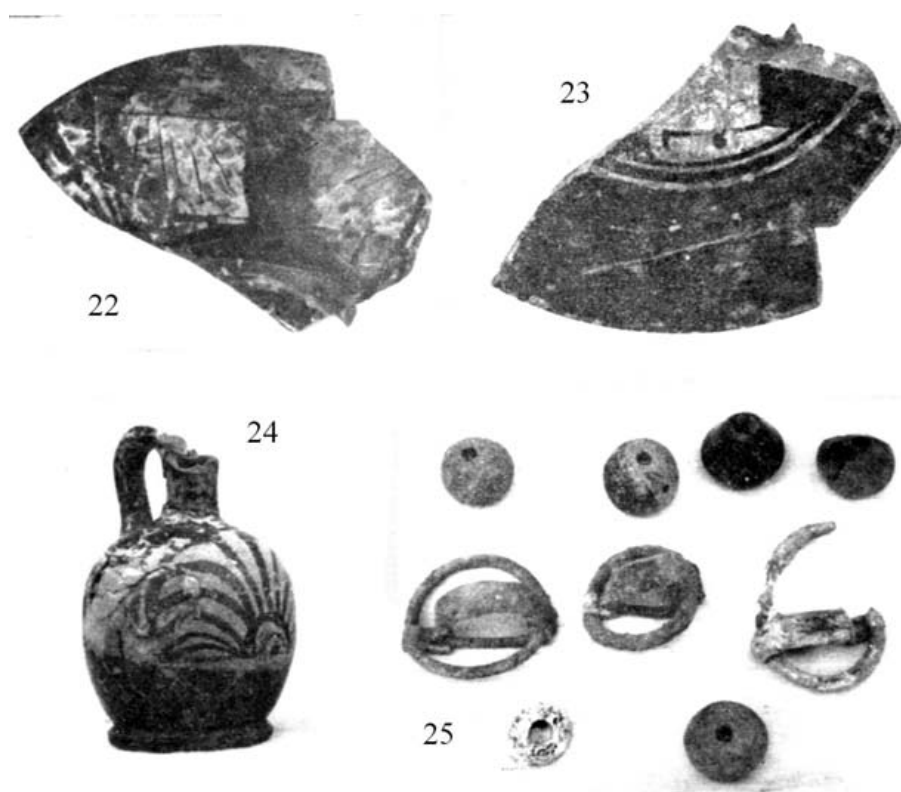

Fig. 8.- Núms. 22-25.

[35→36]

37.—Fragmento de un kylix. En el centro de su lado interno se ve la parte inferior de una figura. En el lado exterior se aprecia una figura completa en pie y la parte inferior de otra figura, así como parte de una palmeta muy semejante a las encontradas en El Cigarralejo, Galera y Peal de Becerro (fig. 8, n.º 22 y 23).

38.—Lecythos incompleto, a falta de la boca, con una gran palmeta en su frente (fig. 8, n.º 24 y fig. 6, n.º 47).

Otros objetos.

Junto con las cerámicas precedentemente descritas han sido encontrados otros varios objetos, que describimos seguidamente:

— Fíbula anular hispánica, completa, de 48 mm. de diámetro, del tipo de charnela de tope osculador y anillo de sección circular (fig. 8, n.º 25).

— Fíbula anular hispánica, de 38 mm. de diámetro, del tipo de charnela de tope osculador. Anillo de sección circular, más grueso que el de la fíbula anterior. M puente tiene acusados dos de sus ángulos. Completa (fig. 8, n.º 25).

— Otra fíbula de análogas características a las anteriores, si bien el arco se halla roto (fig. 8, n.º 25).

— Un pequeño disco perforado, de hueso. Mide su diámetro 20 mm (fig. 8, n.º 25).

— Fusayola de forma esférica, de barro negruzco, de 20 mm. de altura (fig. 8, n.º 25).

— Otra fusayola semejante a la anterior (fig. 8, n.º 25).

— Fusayola de forma de dos troncos de cono, unidos. De barro gris. Su altura es de 23 mm., y su diámetro, de 24 mm. (fig. 8, n.º 25).

— Fusayola bicórnea, de barro gris oscuro. De 23 mm. de altura (fig. 8, n.º 25).

— Otra semejante, incompleta.

* * *

Este conjunto de piezas de importación guarda cierta semejanza con los hallazgos en El Cigarralejo y La Bastida de Les Alcuses, siendo también semejante su cronología: siglo IV a. J. C.